

Devolvamos lo mejor a la tierra

6611
19/04/2017

Descripción técnica

Separador de grasas de 1 y 2 L/s para paso de puertas. Fabricado conforme a la norma UNE EN 1825-1.

**GARANTÍA
20 AÑOS
CONTRA LA
CORROSIÓN**



Opcional:
- Dispositivo de extracción DN80 (OD2/109), sobre pared derecha sin encolar.
- Alarma de grasas.

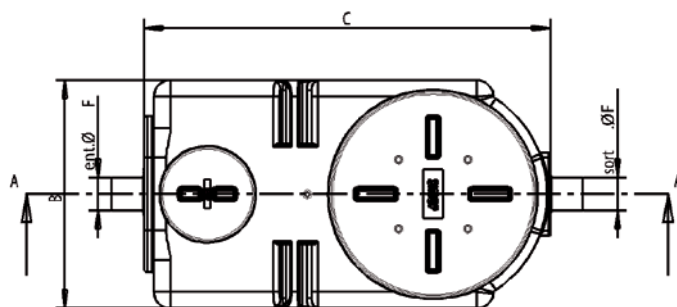
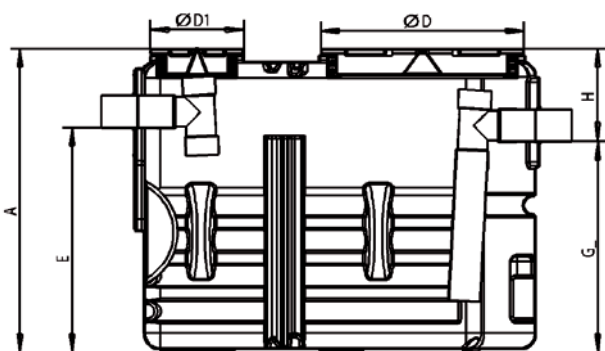

Instalación

El equipo se instalará nivelado, lo más cerca posible del agua a tratar. Colocar en superficie sobre una superficie lisa. Las tapas deben quedar accesibles para el mantenimiento. Es necesario prever una ventilación para la evacuación de gas lo más alta posible. Aconsejamos un diámetro mínimo de 50 mm para la ventilación equipado con un dispositivo que impida la entrada de insectos y pequeños animales.

Mantenimiento

El equipo en PEHD es insensible a la corrosión y no necesita mantenimiento específico.

El cliente o la empresa especializada de limpieza debe intervenir regularmente, al menos cada 15 días - 2 meses en función de la cantidad de grasas, y proceder, si es necesario al vaciado o limpieza retirando las grasas y los sólidos decantados, después de cada vaciado total, lavar el equipo y rellenarlo inmediatamente de agua limpia.

Referencia	Tamaño	A	B	C	D	D1	E	F	G	H	Volumen decantador	Volumen separador	Dispositivo extracción
SG2/6611/01	1	1060	700	1246	625	287	815	110	745	315	100	380	OD2/109
SG2/6611/02	2	1060	700	1827	625	635	815	110	745	315	200	515	OD2/109